

EMAX



EMAX HYDRAULIC PUMPS



**STRENGTH
UNDER PRESSURE**

EMAX

ELEKTRYCZNE ZASILACZE HYDRAULICZNE

Trzystopniowe pompowanie

Maxymalna wydajność przy minimalnej masie - -
szybko uzyskany moment dokręcania w każdym cyklu

DANE TECHNICZNE	EMAX-230V
Pojemność zbiornika (litry)	8.4
Typ zaworu	Auto Cofanie
Silnik	2.2 hp / 1.6 kW
Masa (kg)	28

WYDAJNOŚĆ	EMAX-230V	
1. Stopień (70bar)	610 cu.in/min	10.0 l/min
2. Stopień (71 do 270bar)	145 cu.in/min	2.4 l/min
3. Stopień (271 do 700bar)	65 cu.in/min	1.1 l/min



WYMIARY	EMAX-230V
Długość (mm)	419.1
Szerokość (mm)	381.0
Wysokość (mm)	406.4

Wymiary zbiornika	EMAX-230V
Długość (mm)	320.0
Szerokość (mm)	238.8
Wysokość (mm)	129.5

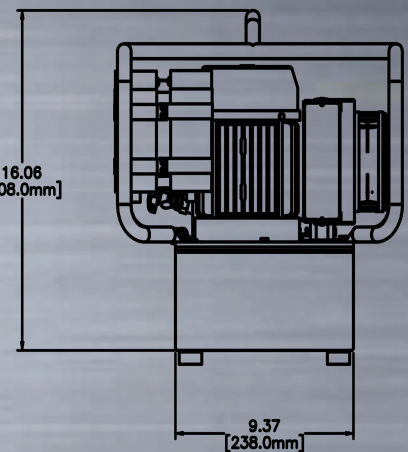
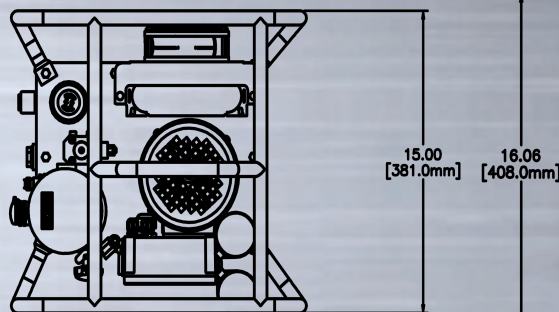
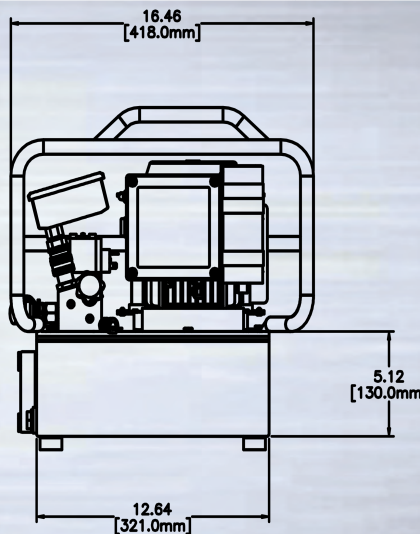

PRZEWODY
HYDRAULICZNE
"TWIN LINE"

OPCJE DODATKOWE

Rozdzielacz
na 4 narzędzia

